

MGF8404GR



ESPECIFICACIONES TÉCNICAS:

CONSTRUCCIÓN EXTERIOR E INTERIOR EN ACERO INOXIDABLE

3 PUERTAS ABATIBLES DE CIERRE AUTOMÁTICO CON FUNCIÓN DE PERMANENCIA ABIERTA

ENCIMERA DE 72" (182.8 CM)

1 ESTANTE CON REVESTIMIENTO EPOXI PREINSTALADO POR SECCIÓN

ESTANTES TOTALES: 3

CAPACIDAD: 21.1 FT³

TEMPERATURA: 33°F - 45°F

CONTROLADOR ELECTRÓNICO DE TEMPERATURA

COMPRESOR DE ALTA RESISTENCIA

REFRIGERANTE: R290

AMPERIOS (A): 2.8

VOLTAJE (V/HZ/FASE): 115/60/1

POTENCIA MOTOR: 1/5 HP

RUEDAS PREINSTALADAS

PESO: 115.2 KG

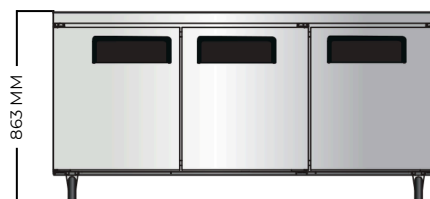

VISTA FRONTAL

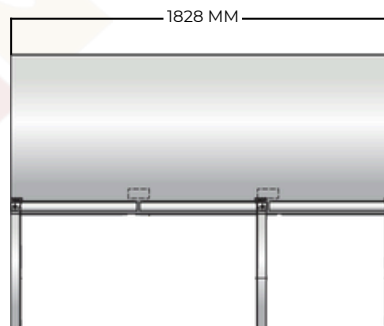

VISTA SUPERIOR

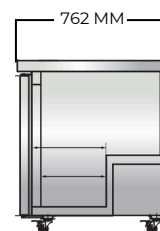

VISTA LATERAL



MEDIDAS:

ANCHO: 182.8 CM

FONDO: 76.2 CM

ALTO: 86.3 CM

- ▶ [EQUIPAMIENTO ELITE](#)
- ▶ [Equipamiento Elite](#)
- ▶ <https://equipamientoelite.mx>
- ▶ 55 5929 4337

AV CHAPULTEPEC 136-LOCAL "A, ROMA NTE., CUAUHTÉMOC, 06700, CDMX
AZUCENA 463, FLORIDA, 55240 ESTADO DE MEXICO, MÉX.