

ESPECIFICACIONES TÉCNICAS:

MATERIAL DE ESTRUCTURA: ACERO INOXIDABLE

MATERIAL DE TAZONES: POLICARBONATO TRANSPARENTE

MATERIAL COSTADOS Y CHAROLA DE DERRAME: PLÁSTICO

INTERRUPTORES INDEPENDIENTES: UNO PARA INYECCIÓN Y OTRO PARA ENCENDIDO

CAPACIDAD DE TAZONES: 18.9 L

CAPACIDAD TOTAL: 56.7 L (3 × 18.9 L)

RANGO DE TEMPERATURA: 2 A 4 °C

VOLTAJE: 115 V / 60 HZ / 1F

POTENCIA: 1020W

AMPERAJE: 8.5 A

MOTOR: 1/3 HP

PESO: 25 KG

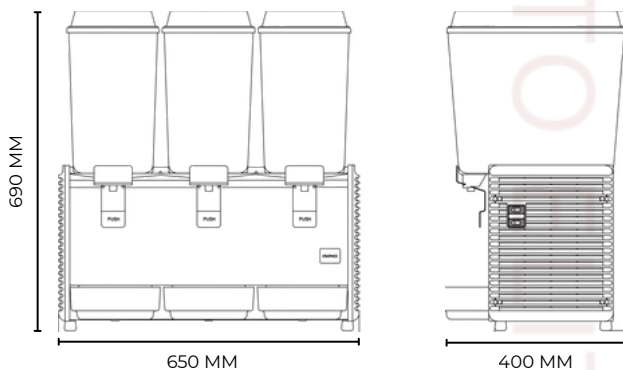

MEDIDAS TAZÓN: 39 X 22 X 72 CM

MEDIDAS BASE: 75 X 34 X 41 CM

 [EQUIPAMIENTO ELITE](#)

 [Equipamiento Elite](#)

 <https://equipamientoelite.mx>

 55 5929 4337

MEDIDAS:

ANCHO: 65 CM

FONDO: 40 CM

ALTO: 69 CM

AV CHAPULTEPEC 136-LOCAL "A, ROMA NTE., CUAUHTÉMOC, 06700, CDMX
AZUCENA 463, FLORIDA, 55240 ESTADO DE MEXICO, MÉX.